

参 考 図

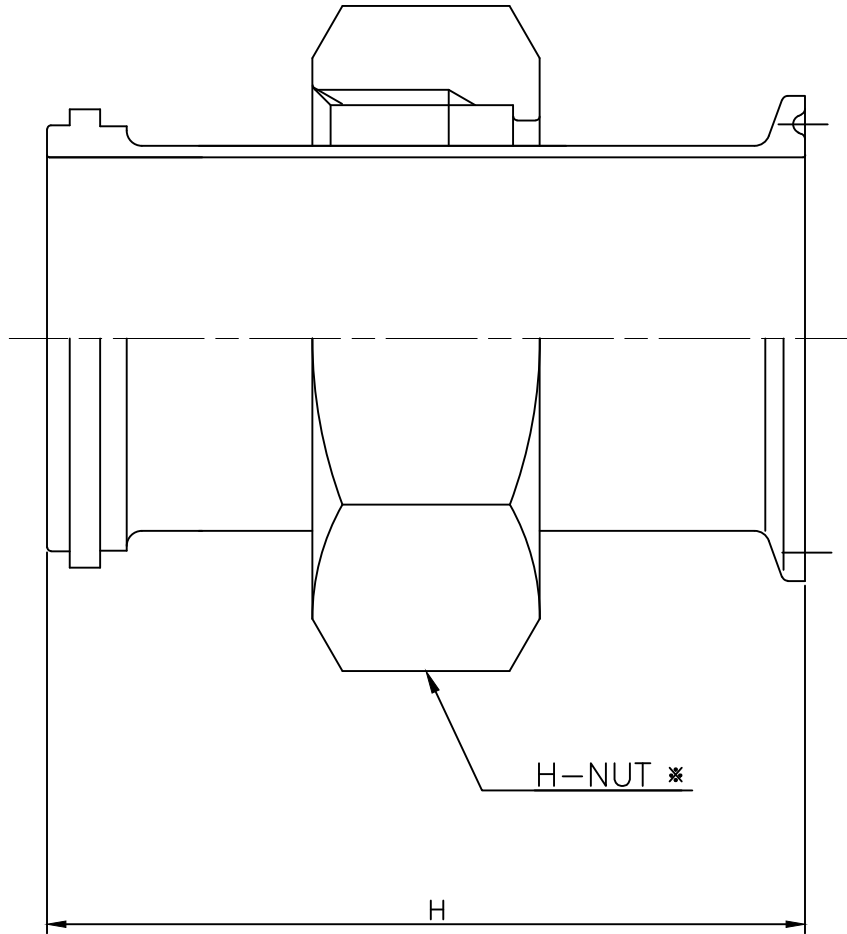

バルブ仕様

接液部材質	<input type="checkbox"/> SUS304	<input type="checkbox"/> SUS316L
標準仕上	<input type="checkbox"/> 0P	<input type="checkbox"/> 1P
	<input type="checkbox"/> 2P	
仕上オプション	<input type="checkbox"/> ODP	<input type="checkbox"/> EP (2P)

サイズ	H
1	6 2
1 1 / 2	6 2
2	6 2
2 1 / 2	6 2
3	6 2
4	6 9

※ H-NUT はSUS304のみ

名称	アダプター (17MD-14)										
品名型式											
SCALE 尺度	Free		承認	T. T	検 図	K. O	製 図	N. K			
DRFT DATE 製図	2018年	3月	8日	APPROVE	CHECK		DRAWN				
TOSTE トーステ株式会社 TOSTE Co.,Ltd							DWG No. 親図面番号 KT-18N				